

- ⓓ **Montageanleitung**
- ⓖⓑ **Assembly instructions**
- ⓕ **Instructions de montage**
- Ⓡ **Istruzioni di Montaggio**
- ⓃⓁ **Montagevoorschriften**

**Rundbogenvordach NO**  
**Art.-Nr.: 7210103**



**Art.-Nr.: 7210133**



**Art.-Nr.: 7210106**



**Art.-Nr.: 7210153**



**D****WICHTIGE HINWEISE!**

- Vor der Montage bitte Montageanleitung genau-estens durchlesen und Produkt auf evtl. Trans-portschäden bzw. Fehler überprüfen, da für Schäden an bereits montierten Produkten keine Haftung übernommen werden kann.
- Prüfen Sie vor dem Einbau, ob Typ, Maß und Farbe übereinstimmen.
- Maßanfertigungen sind vom Umtausch ausge-schlossen.
- Das Vordach darf nur für den vorgeschriebenen Zweck verwendet werden, anderenfalls erlischt der Produkthaftungsanspruch!
- Reinigen Sie das Vordach bitte in Abständen von ca. 3 Monaten. Verwenden Sie nur vom Handel empfohlene Pflegemittel (keine Scheuer- oder Lösungsmittel). Die lackierten Teile können auch bei Bedarf mit Autopolitur behandelt wer-den.
- Die Wasserabläufe sind regelmäßig zu reinigen (ansonsten Beschädigungsgefahr durch Stau-wasser).
- Die Befestigungsmittel sind der jeweiligen Be-schaffenheit der Wand anzupassen. Eine aus-reichende Befestigung ist zu gewährleisten.
- Bei erhöhter Schnee- und Eislast ist das Vor-dach abzuräumen.
- **Achtung Unfallgefahr!** Vordach ist nicht begebar.
- **Empfehlung:** Die Montage sollte von zwei Per-sonen durchgeführt werden. Zusätzlich müssen Sie mit einem handelsüblichen Silikon abdich-ten.
- Auf Verschleißteile besteht nach Ablauf der gesetzlichen Garantiezeit kein Garantieanspruch.
- Zu diesem Vordach liefern wir auch separates Zubehör. Bitte informieren Sie sich bei Ihrem Fachhändler.
- Änderung der Konstruktion vorbehalten.

**GB****IMPORTANT RECOMMENDATIONS!**

- Prior to assembly please study the assembly instructions in detail and check the consignment for possible faulty parts or damage during transportation. No liability will be assumed for damage to products already assembled.
- Please check that type, dimensions and colour correspond before assembly
- Custom-made parts cannot be exchanged.
- The canopy may only be used for the intended purpose, otherwise no claims for product liability can be accepted!
- Clean the canopy every 3 months and only use a recommended cleaning product (no scrubbing agents or solvents). If necessary, the lacquered parts can also be treated with car polish.
- The water drains should be cleaned regularly (in order to avoid damages caused by accumulated water).
- In each case, the canopy fastenings must be suitable for the construction of the wall in question. Secure attachment must be warranted.
- Accumulated snow and ice should be removed from the canopy.
- **Caution - Danger of Accident!** The canopy is not load bearing; do not climb or place your weight on the canopy.
- **Recommendation:** Assembly should be carried out by two persons. You must also seal the canopy using standard commercial silicone.
- No guarantee claims can be accepted for parts subject to wear and tear after the statutory guarantee period has expired.
- We can also supply separate accessories for this canopy. Please ask your local trader for further.
- The design is subject to alterations.

**F****RECOMMANDATIONS IMPORTANTES !**

- Avant le montage, veuillez lire exactement les instructions de montage et vérifier s'il n'y a pas de défaut ou si le produit n'a pas été endommagé pendant le transport, car aucune responsabilité ne sera assumée pour les pièces déjà montées.
- Vérifiez avant le montage, si le type, la dimension et la couleur correspondent.
- Les fabrications sur mesure ne seront pas échangées.
- L'auvent doit être seulement utilisé pour la fonction prescrite, dans le cas contraire, toutes prestations de garanties seront annulées !
- Nettoyez l'auvent environ tous les trois mois. Utilisez seulement des produits d'entretien recommandés dans le commerce (pas de récurant ou de solvant). Si nécessaire, les pièces laquées peuvent être également entretenues avec un polish pour automobile.
- Nettoyez les gouttières régulièrement (l'accumulation d'eau pourrait endommager l'auvent).
- Les moyens de fixation sont à adapter selon la nature du mur. Une fixation sûre et suffisante est à garantir.
- Nettoyez l'auvent si une épaisse couche de neige et de glace le recouvre.
- **ATTENTION DANGER !** Ne montez pas sur l'auvent.
- **Recommandation :** Le montage devrait être effectué par 2 personnes. En supplément, vous devez étancher avec de la pâte de silicone usuelle.
- Une fois la période de garantie légale arrivée à son terme, cette garantie ne s'applique plus sur les pièces d'usure.
- Pour cet auvent, nous livrons également des accessoires des accessoires séparés. Veuillez vous informer auprès de votre dépositaire.
- Sous réserve de modifications de la construction.

**I****AVVISI IMPORTANTI!**

- Prima di iniziare il montaggio, leggere attentamente le istruzioni di montaggio e controllare il prodotto per eventuali danni di trasporto o imperfezioni, perché non è possibile assumere alcuna responsabilità per danni causati a prodotti già montati.
- Controllare, prima di iniziare il montaggio, se corrispondono tipo, misura e colore.
- Si escludono da cambio, fabbricazioni fatte su misura.
- La tettoia deve venir usata soltanto allo scopo prescritto, altrimenti si cancella ogni diritto di garanzia del prodotto!
- Pulisca, per cortesia, la tettoia ad intervalli regolari di tre mesi. Usi soltanto detergenti consigliati in commercio (nessun abrasivo o solvente). In caso di necessità, le parti laccate possono venir trattate con pulitura per automobili.
- Gli scoli d'acqua devono venir puliti regolarmente (altrimenti si corre il rischio di danni causati da ingorgo d'acqua).
- I mezzi di fissaggio sono da adattarsi, di volta in volta, alla struttura del muro. È necessario garantire un fissaggio sufficiente.
- La tettoia è da sgombrarsi se è maggiormente appesantita da neve o ghiaccio.
- **Attenzione, pericolo d'incidente!** La tettoia non è percorribile.
- **Consiglio:** è meglio che il montaggio venga effettuato da due persone. Per giunta, si può rendere impermeabile con un silicone d'uso commerciale
- Trascorso il periodo di garanzia di legge, per le parti soggette ad usura decade ogni diritto di garanzia.
- Per questa tettoia sono disponibili accessori separati. Per ulteriori informazioni rivolgetevi al vostro rivenditore autorizzato.
- Salvo modifiche di costruzione

**NL****BELANGRIJKE RICHTLIJNEN!**

- Voor de montage het montagevoorschrift nauwkeurig doorlezen en het product op eventuele respectievelijk fouten controleren, omdat wij voor schade aan reeds gemonteerde producten niet aansprakelijk gesteld kunnen worden.
- Controleer voor het inbouwen, of type, maat en kleur overeenstemmen.
- Maataanpassingen zijn bij ruiling uitgesloten.
- De luifel mag alleen voor het voorgeschreven doel gebruikt worden, anders vervalt de productaansprakelijkheid!
- Reinig de luifel a.u.b. om de drie maanden. Gebruik alleen door de vakhandel aanbevolen schoonmaakmiddelen (geen schuur- of oplosmiddelen). De gelakte delen kunnen, indien nodig, ook met autopolieter behandeld worden. De gootstukken moeten regelmatig gereinigd worden (anders bestaat beschadigingsgevaar door verstopping).
- De bevestigingsmaterialen moeten aangepast worden aan de toestand van de muur. In ieder geval dient een sterke bevestiging gerealiseerd te worden.
- Bij flinke sneeuw- en ijsafzettingen dient u de luifel schoon te maken.
- **Let op, gevaarlijk!** U kunt niet op de luifel staan/lopen.
- **Aanbeveling:** de montage kan het beste door twee personen uitgevoerd worden. Aansluitend kan de luifel met een in de vakhandel leverbare siliconenkit afgedicht worden
- Bij slijtgedelen bestaat na afloop van de wettelijke garantietermijn geen aanspraak meer op de garantie.
- Bij deze luifel kunnen ook aparte accessoires worden geleverd. Informeer u daarover bij de vakhandel.
- Veranderingen in de constructie zijn voorbehouden.

**E****¡INDICACIONES IMPORTANTES!**

- Antes de comenzar con el montaje lea estas instrucciones de montaje y verifique que el producto no presenta daños causados durante el transporte. No asumimos responsabilidad alguna por daños en productos ya montados.
- Antes del montaje, compruebe si el tipo, tamaño y color son correctos.
- Las fabricaciones a medida no pueden cambiarse.
- La marquesina de la puerta de casa solamente puede usarse para el fin predeterminado, de otro modo expiraría nuestra garantía de producto.
- Limpie la marquesina cada aprox. tres meses. Use solamente productos de limpieza recomendados por el comercio (no use detergentes ni disolventes agresivos). Las piezas barnizadas también pueden limpiarse con un abrillantador de coches.
- Limpie los desagües con regularidad (si no lo hace, pueden deteriorarse por aguas acumuladas).
- El método de sujeción tiene que adaptarse a las características de la pared. Deberá garantizarse una sujeción suficiente.
- Deberá retirar grandes cantidades de nieve o hielo de la marquesina para la puerta de casa.
- **Atención: ¡peligro de accidente!** La marquesina para la puerta de casa no ha sido concebida para aguantar el peso de personas
- **Recomendación:** deberá realizar el montaje con la ayuda de una segunda persona. También puede impermeabilizar la marquesina con silicona convencional.
- No se aceptan las reclamaciones de piezas que puedan sufrir desgastes una vez expirado el período de garantía legal.
- Para esta marquesina también suministramos accesorios opcionales. Solicite información a su comerciante especializado.
- Nos reservamos el derecho de modificar la construcción de la marquesina.













Ersatzteilauftrag

Spare parts order

Commande de pieces de rechange

## RUNDBOGENVORDACH NO -160

## ROUND ARCH CANOPY NO-160

Nr. No. No.	Bezeichnung Designation Désignation	Artikel-Nr Article No. Article No	Stück Pieces Pièces
1.	 3,5 x 38 DIN7981	4-0000025	2x
2.	 3,5 x 13 DIN7981	4-0000015	10x
3.	 3,5 x 9,5 DIN7981	4-0000015	6x
4.	 3,5 x 25 DIN7981	4-0000038	2x
5.	 10 x 80 VZ DIN 571	4-0000131	6x
6.	 Dübel ø 12 Plugs ø 12	4-0000603	6x
7.	 10,5 VZ DIN125	4-0000431	6x
8.	 Abdeckkappe Sealing caps	400-4000033	6x
9.	 Moosgummi Sponge rubber	400-4000030	1x
10.	 Wasserauf 170 cm Drainage channels 170 cm	3-0000720	2x
11.	 Halterung / Holders	3-0000721	2x
12.	 L Abdeckkappe links Sealing cap – left	3-0000723	1x
13.	 R Abdeckkappe rechts Support arm – right	3-0000722	1x

**D** Bewahren Sie die Montageanleitung sorgfältig auf. Bei Ersatzteil- und Verschleißteilbestellung (siehe Tabelle) bitte an den Kundenservice wenden [Verschleißteilbezeichnung: \*\*\*].

**GB** Please keep the assembly instructions in a safe place. If you wish to order spare parts and parts subject to wear (see table) please contact your after-sales service. [Designation of part subject to wear: \*\*\*].

**F** Conserver soigneusement la notice de montage. Pour toute commande de pièces de rechange et de pièces d'usure (voir tableau), veuillez vous adresser à notre service après-vente. [Désignation des pièces d'usure : \*\*\*].

**I** Conservare con cura le istruzioni di montaggio. Per l'ordinazione di pezzi di ricambio e soggetti ad usura (v. tabella) rivolgersi al Servizio Clienti [Denominazione pezzo soggetto ad usura: \*\*\*].

**NL** Bewaar de montagehandleiding zorgvuldig. Voor het bestellen van reserve- of slijtageonderdelen (zie tabel) contact opnemen met de klantenservice [Aanduiding slijtageonderdelen: \*\*\*].

**E** Conserve las instrucciones de montaje cuidadosamente. En caso de solicitar piezas de repuesto y de desgaste (véase tabla), dirijase al servicio postventa [Denominación de piezas de desgaste: \*\*\*].

Homepage: [www.gutta.com](http://www.gutta.com)  
E-mail: [info@gutta.com](mailto:info@gutta.com)

Kundenservicetelefon: 0781 609-0  
Montag bis Freitag: 8.00 bis 17.00 Uhr

Anbaumaße / attachment dimensions / dimensions des attaches

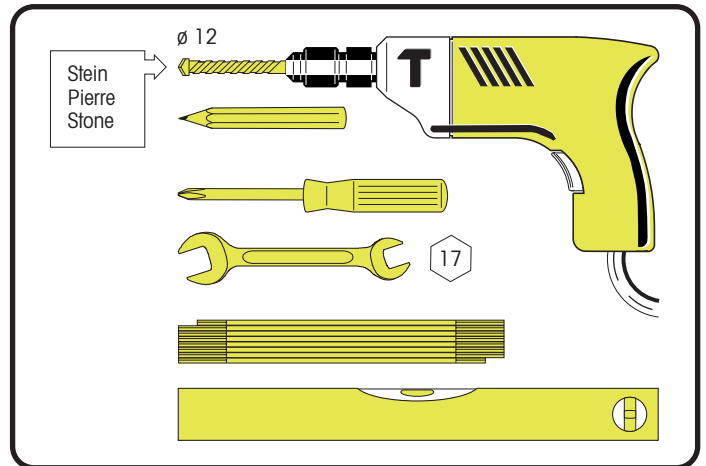
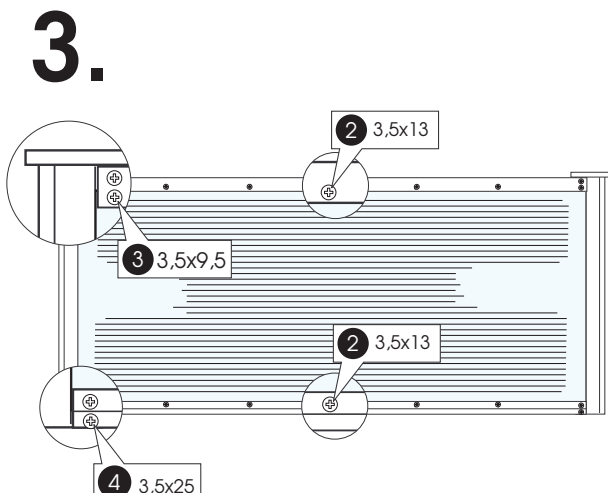
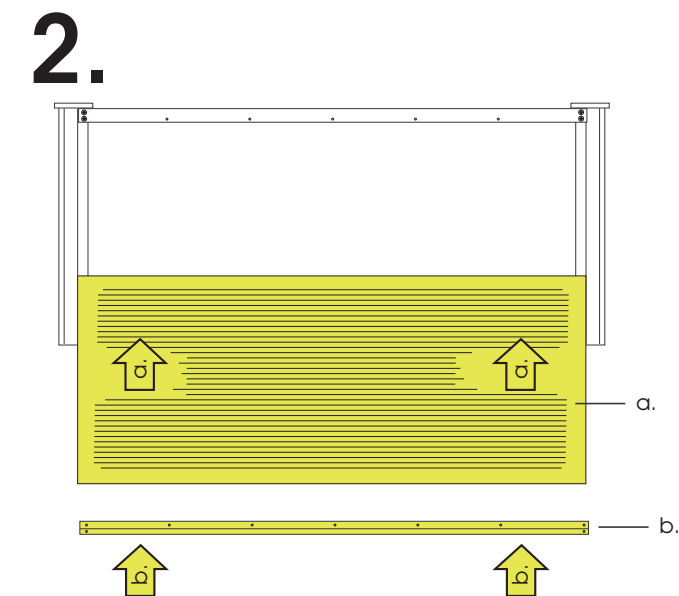
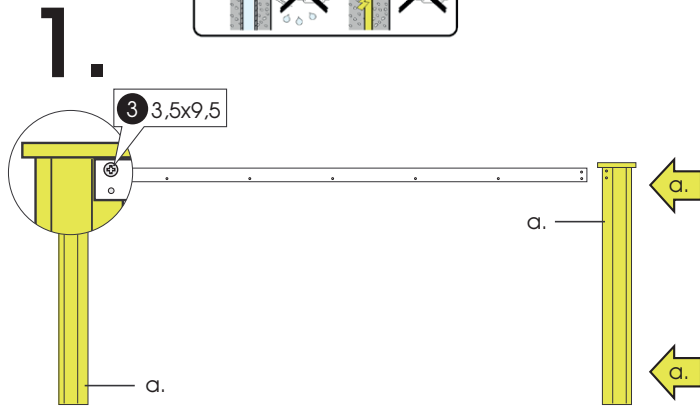
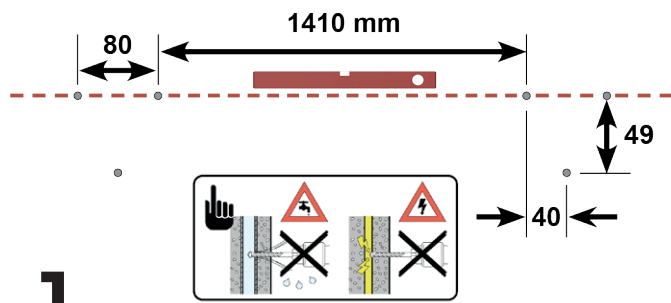

D

1. Verschrauben Sie das hintere, schmalere Profil mit den Tragarmen zuerst nur mit der hinteren Schraube Nr.3
2. Legen Sie das so vormontierte Teil mit dem hinteren Profil nach unten vor sich auf den ebenen Boden auf eine Pappunterlage (Verpackung), um Kratzer im Profil zu vermeiden.
3. Schieben Sie nun die Stegglasplatte in die Profile ein .
4. Das vordere, gebogene Profil aufstecken, und hinteres und vorderes Profil mit den Schrauben Nr.3, 4 mit den Tragarmen verschrauben.
5. Vor dem Verschrauben der gebogenen Profile mit dem Stegglas diese nochmals gut andrücken. Beginnen Sie jeweils mit der mittleren Schraube Nr.2.
6. Kleben Sie den beiliegenden Moosgummi Nr.9 auf das hintere Aluprofil.

GB

1. Screw the narrower rear moulding to the side arms, at first only with screw No. 3.
2. Place this assembled section on an even surface in front of you with the backside downwards. In order to avoid scratches put it on some cardboard or soft packing material.
3. Now slide the ribbed glass plate into this assembled section.
4. Put the curved front moulding in place and screw both the back and the front mouldings to the side arms with screws No. 3 and 4.
5. Before screwing the curved moulding to the glass plate make sure it is pressed in firmly. Start screwing the middle screw No. 2 on both mouldings.
6. Glue the foam rubber No. 9 onto the rear aluminium moulding.

F

1. Dans un premier temps, vissez le profilé arrière (le plus fin des deux) aux bras en n'utilisant que la vis arrière n° 3.
2. Posez l'élément ainsi prémonté, le profilé arrière vers le bas, devant vous sur un carton (emballage) posé sur une surface plane, pour éviter de rayer le profilé.
3. Enfoncez la plaque de verre dans les profilés.
4. Enfoncez le profilé avant courbe et vissez les profilés arrière et avant aux bras à l'aide des vis n° 3 et 4.
5. Avant de fixer les profilés courbes au verre, assurez-vous qu'ils sont bien enfoncés. Commencez par la vis centrale n° 2 de chaque profilé.
6. Collez sur le profilé alu arrière la pièce en caoutchouc cellulaire n° 9 fournie.

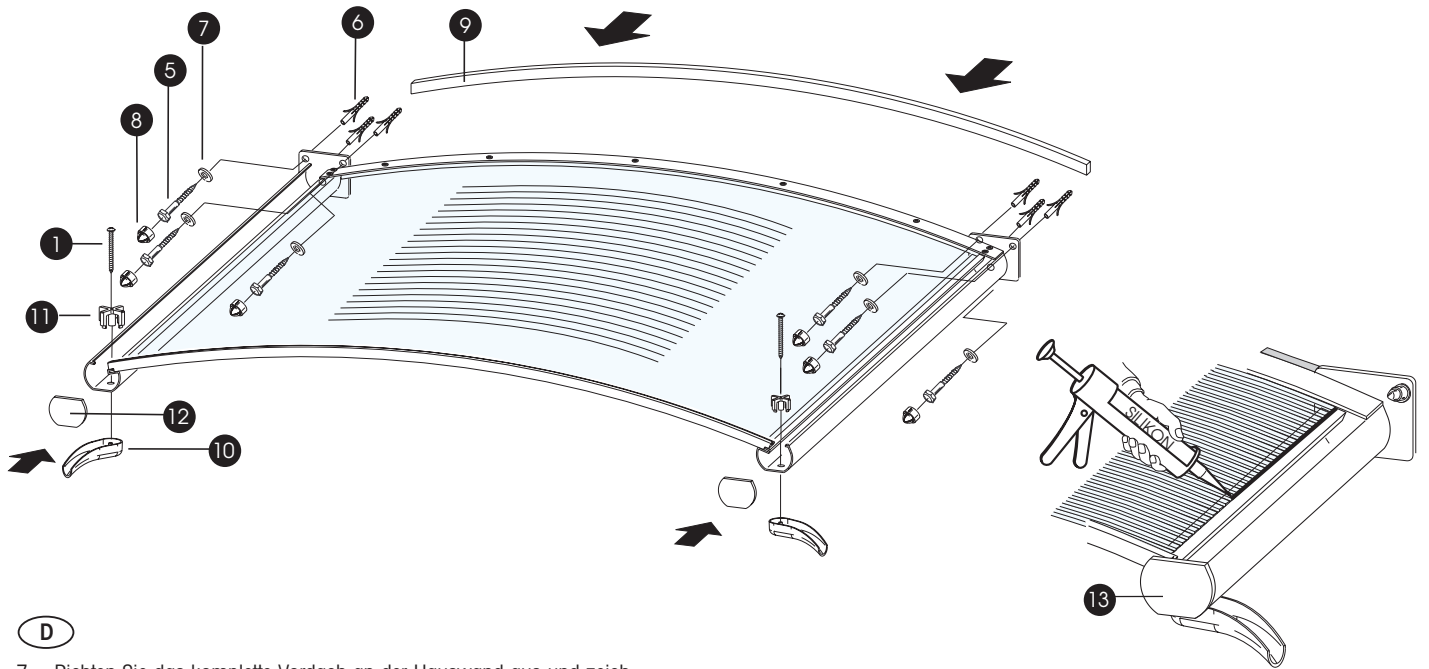

D

7. Richten Sie das komplette Vordach an der Hauswand aus und zeichnen die Befestigungslöcher an der Hauswand an. Nehmen Sie das Vordach wieder ab.
8. Mit einem  $\varnothing 12\text{mm}$  Steinbohrer Dübellöcher bohren und Dübel Nr.6 einsetzen. Achtung: Bohren Sie die Löcher so tief, wie die Schrauben lang sind. Die Befestigungsmittel des Haustürvordaches sind der jeweiligen Beschaffenheit der Hauswand anzupassen. Eine ausreichend sichere Befestigung ist zu gewährleisten.
9. Montieren Sie jetzt Ihr Vordach mit Schrauben Nr. 5 (17mm Schlüssel) und den Scheiben Nr.7. Anschließend die Abdeckkappen Nr.8 auf drücken.
10. Befestigen Sie die beiliegenden Wasserabläufe Nr.10 und Halterungen Nr.11 mit den Schrauben Nr.1 an den Tragarmen. Dazu die Halterung Nr. 11 in die Öffnung des Tragarmes von oben einsetzen. Den Wasserablauf von unten gehalten und mit Schraube Nr.1 verschrauben.
11. Kleben Sie die Abdeckkappen Nr.12 mit Silikon auf die Tragarme. Dazu spritzen Sie Silikon in die Nut der Abdeckkappe und drücken sie fest auf den Tragarm.
12. Die Wasserabläufe sind regelmäßig zu reinigen.
13. Bei erhöhter Schnee- und Eislast ist das Haustürvordach abzuräumen. Achtung Unfallgefahr! Das Vordach ist nicht begehbar.

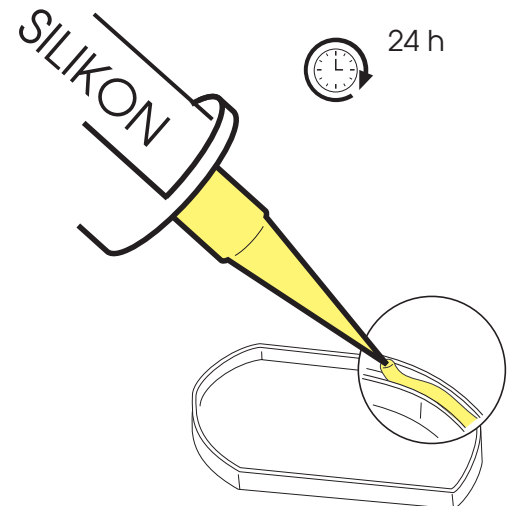

GB

7. Line up the assembled canopy roof section against the outside wall and mark the mounting holes needed to fasten it. Remove the roof again.
8. With a 12mm masonry bit, drill plug holes and insert the hole plugs No. 6. Please note it is important to drill holes as deep as the screws are long. The way the canopy roof is fastened should depend on the condition of your wall. You must ensure that the attachment is adequate.
9. Now fasten your canopy roof with bolts No. 5 together with washers No. 7 (using a 17mm spanner) and then press on the covering caps No. 8.
10. Fasten the supplied water drain No. 10 and fastener No. 11 with screw No. 1 to the side arm. Make sure that you insert the fastener No. 11 from above into the opening in the side arm. Hold the water drain from underneath up against the side arm and fasten it with screw No. 1.
11. Glue the end cap No. 12 onto the side arm with silicone by squeezing silicone into the groove of the end cap and pressing it firmly onto the side arm.
12. The water outlets must be cleaned regularly.
13. In extreme snow or ice conditions, the canopy roof should be swept clear. Beware of Accidents: Under no circumstances walk on the canopy.

F

7. Ajustez l'avent complet contre le mur de la maison à l'emplacement souhaité et marquez l'emplacement des trous de fixation sur le mur. Retirez l'avent.
8. Percez les trous avec un foret à béton de 12 mm de diamètre et mettez les chevilles n° 6 en place. Attention : la profondeur des trous doit être égale à la longueur des vis. Il faut choisir la fixation de l'avent en fonction du type de mur et assurer une fixation suffisamment résistante.
9. Montez maintenant l'avent avec les vis n° 5 (clé de 17 mm) et les rondelles n° 7. Enfoncez ensuite les caches n° 8.
10. Fixez les gouttières n° 10 jointées et les supports n° 11 aux bras avec les vis n° 1. Enfoncez le support n° 11 par le haut dans l'ouverture du bras. Soutenez la gouttière par dessous et fixez-la avec la vis n° 1.
11. Collez les caches n° 12 sur les bras avec du mastic silicone. Injectez le mastic silicone dans la rainure du cache et enfoncez celui-ci fermement sur le bras.
12. Il faut nettoyer régulièrement les gouttières.
13. Éviter l'accumulation de quantités importantes de neige ou de glace sur l'avent.  
Attention ! Risque d'accident ! Ne jamais monter sur l'avent : il n'est pas prévu pour cela.

NL

## Neem de volgende instructies in acht voordat u met de installatie begint:

1. het achterste, smallere profiel eerst met de achterste schroef nr. 3 aan de draagarmen vastschroeven.
2. plaats het voormonteerde deel met het achterste profiel naar beneden voor u op de vlakke vloer op een kartonnen onderlaag (verpakking) om krassen te voorkomen.
3. duw nu de plaat in de profielen.
4. de voorkant monteren, gebogen profiel en met schroeven nr. 3 en 4 aan de voor- en achterkant aan de draagarmen vastschroeven.
5. voordat u de gebogen profielen op de meerwandige plaat vastschroeft, drukt u ze opnieuw stevig aan. Begin met de middelste schroef nr. 2
6. het bijgevoegde schuimrubber nr. 9 op het achterste aluminium profiel plakken.
7. de volledige luifel uitlijnen met de huismuur en de bevestigingsgaten op de huismuur markeren Verwijder de kap weer.
8. Boor met een metselwerkboormachine (12 mm diameter) en steek de deuvets nr. 6 erin. Let op: Boor de gaten zo diep als de schroeven lang zijn. De bevestigingsmiddelen van de luifel van de toegangsdeur moeten worden aangepast aan de betreffende toestand van de huismuur. Een voldoende veilige bevestiging moet gegarandeerd zijn.
9. Monteer nu uw luifel met schroeven nr. 5 (17 mm sleutel) en ringen nr. 7. Bevestig de meegeleverde waterafvoeren nr. 10 en de beugels nr. 11 aan de draagarmen met de schroeven nr. 1. Steek hiervoor de beugel nr. 11 van bovenaf in de opening van de draagarm. Houd de waterafvoer van onderaf vast en schroef deze vast met schroef nr. 1.
11. plak de afdekkappen nr. 12 met siliconen op de draagarmen. Hiervoor injecteert u siliconen in de groef van de afdekkap en drukt u deze stevig op de draagarm.
12. Maak de waterafvoeren regelmatig schoon.
13. in geval van verhoogde sneeuw- en ijsbelasting moet de luifel van de voordeur worden verwijderd. **Attentie: Risico op ongelukken! De overkapping is niet toegankelijk.**

# Produktübersicht / Overview of product range / Gamme de produits / Productoverzicht



**Hohlkammerplatten**  
Twinwall sheets



**Profilplatten**  
Profile plates



**Vordächer**  
Canopies

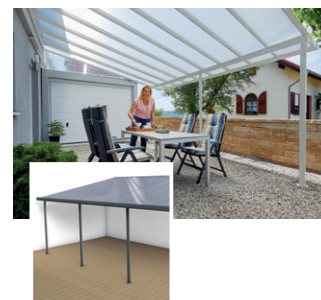

**Panneele**  
Twinwall panels



**Ebene Platten**  
Polystyrene sheets



**Bitumenwellplatten**  
Corrugated bitumen sheets

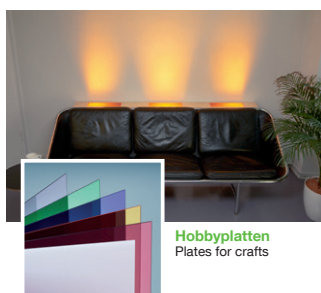

**Hobbyplatten**  
Plates for crafts

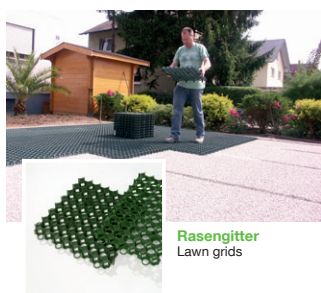

**Rasengitter**  
Lawn grids



**Gartenprodukte**  
Garden products

... und vieles mehr !  
... and much more !



**Gutta Werke GmbH**  
Bau- und Heimwerkerprodukte  
Bahnhofstraße 51-57  
D-77746 Schutterwald  
Telefon 0781 6090  
Telefax 0781 6093200  
info@gutta.com

[www.gutta.com](http://www.gutta.com)



Qualität seit 1953

[www.scobalit.de](http://www.scobalit.de)

Scobalitwerk Wagner GmbH  
Zürnkamp 27  
D-21217 Seevetal-Meckelfeld  
Telefon 040 2190210  
Telefax 040 70011446  
seevetal@scobalit.de

Scobalitwerk Wagner GmbH  
Buchenstraße 1  
D-56584 Anhausen  
Telefon 02639 962570  
Telefax 02639 962571  
anhausen@scobalit.de

Scobalitwerk Wagner GmbH  
Hermann-Ilgen-Straße 7  
D-04808 Wurzen  
Telefon 03425 814708  
Telefax 03425 814709  
wurzen@scobalit.de

Scobalitwerk Wagner GmbH  
Industriepark 3  
D-97273 Kürnach  
Telefon 09367 98440  
Telefax 09367 984429  
kuernach@scobalit.de

Scobalitwerk Wagner GmbH  
Bahnhofstraße 51-57  
D-77746 Schutterwald  
Telefon 0781-9907900  
Telefax 0781-6093207  
offenburg@scobalit.de